



Imagen Referencial

MOTOR: BAUDOUIN

MODELO MOTOR: 490MB

MODELO ALTERNADOR: DPC184F

50 Hz
1500 RPM

1 Fase
220 V

Certificación de
emisiones: Tier 3

Tanque 43 L

Voltaje	Potencia Máxima	Potencia Nominal	Corriente	CÓDIGO
220 V	17,6 kVA	16 kVA	72,7 A	4477000022016

DESCRIPCIÓN

Nuestra línea de generadores diésel, modelos DPK-DB-66, DPK-DB-90 Y DPK-DK-18S proporciona una solución altamente confiable para mantener la energía eléctrica en caso de cortes o interrupciones en el suministro principal. Cada uno de nuestros generadores cumple con rigurosas certificaciones, incluyendo las de la Comunidad Económica Europea y la Superintendencia de Electricidad y Combustibles (SEC) a nivel nacional.

Además, se destacan por su capacidad de operar con un Sistema de Transferencia Automática (ATS) que permite una transición fluida entre diferentes fuentes de energía. Esta solución integral proporciona una fuente de energía confiable y eficiente, respaldada por certificaciones de calidad, para satisfacer las necesidades de continuidad de energía en diversas aplicaciones.

DIMENSIONES

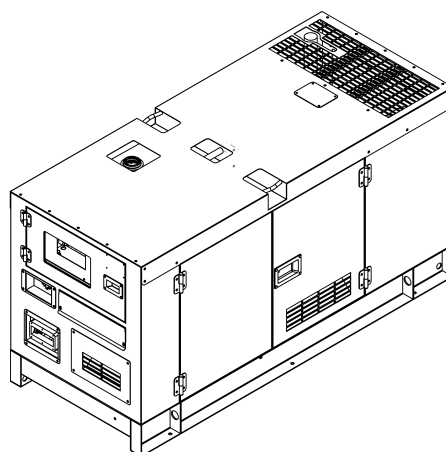
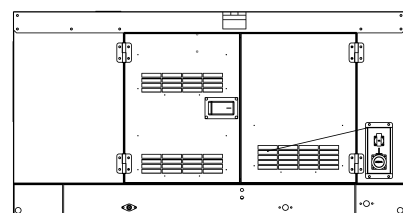
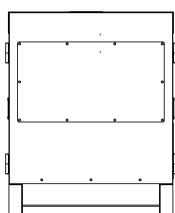
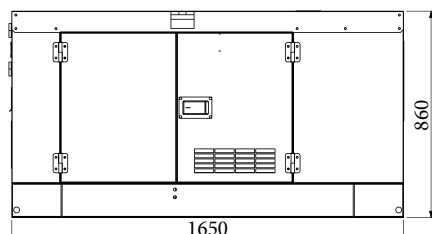
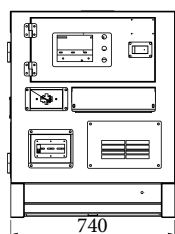



AVR

Cuenta con un Regulador de Voltaje Automático (AVR) que asegura una potencia estable y fiable, protegiendo tanto el generador como los dispositivos conectados.



TRASPORTE

Puntos de elevación en la base de la estructura para transportar y tomas superiores para grúas.



PARADA DE EMERGENCIA

Botón de Parada de Emergencia visible y en bajo relieve, para minimizar activaciones accidentales.



PANEL DE CONTROL

El control de grupos electrógenos ofrece funcionalidad múltiple, comunicación avanzada y un diseño confiable. DSE 6120.

ESPECIFICACIONES TÉCNICAS

Modelo	DPK-DK-18S
Potencia máxima	17,6 kVA
Potencia nominal	16 kVA
Voltaje	220 V
Tipo de motor	4 tiempos/4 cilindros en línea
Marca	Baudouin
HP	30 HP
Decibeles	78 db a 7 metros
Frecuencia y velocidad del motor	50 Hz/1500 RPM
Modelo del motor	490MB
Gobernador	MECÁNICO
Nro de cilindros	4
Capacidad de lubricante	7 L
Factor de potencia	1
Relación de compresión	18:1
Inyección	DIRECT
Filtro de aire primario	Sí
Filtro de aire secundario	Sí
Filtro de lubricante	Sí
Filtro de combustible	Sí
Turbo	No
Pre calentador de combustible	No

Tipo de combustible	Diésel
Marca alternador	Depco
Modelo alternador	DPC184F
Nro rodamientos	1
Clase de aislamiento	H
Protección	IP23
Sistema de excitación	Shunt
Mantenedor de batería	12 V
Variación de voltaje	± 1
Enfriamiento	Agua-cooland
Marca del control	Depco
Modelo de control	103B
Regulador de voltaje	AVR
Gabinete	Sí
Batería	Sí
Altura de trabajo	1000 msnm
Sistema de arranque	Eléctrico
Consumo de combustible	4.53L/h
Autonomía	9 h
Capacidad del estanque	43 L
Dimensiones	1650 x 740 x 860
Peso	620
Garantías	1 año

